

## SCHEMA ELECTRIQUE

### I. Les risques électriques

Question n°1 : Quelle est la différence entre une électrisation et une électrocution ?

Question n°2 : **Expliquer** ce qu'est un contact électrique direct et un contact électrique indirect.

Question n°3 : **Donner**, pour les exemples ci-dessous, le type de contact.

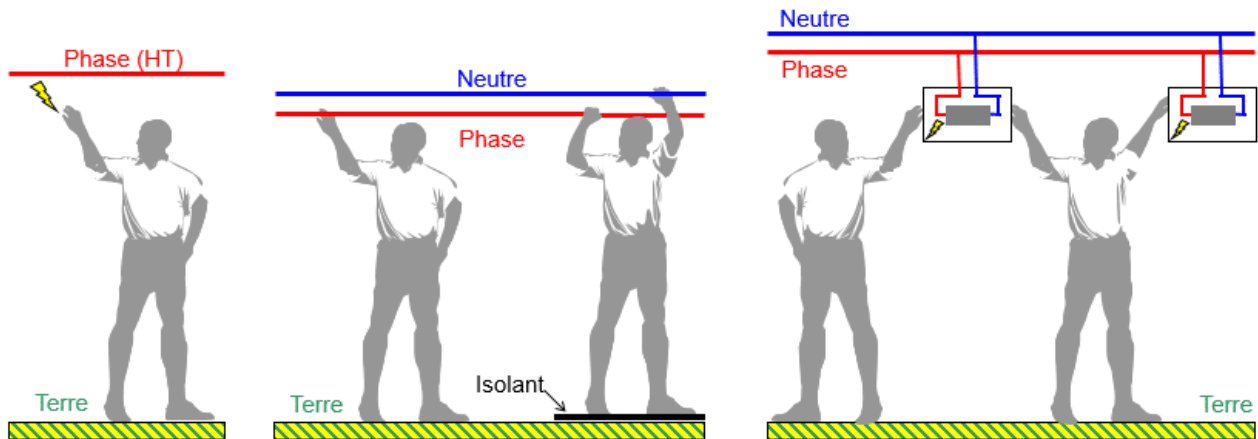

Question n°4 : Qu'est-ce qu'un arc électrique ? Pourquoi peut-il être dangereux ?

### II. Appareillage basse tension

Question n°5: **Donner** le nom de chacun des symboles des appareils de protection

Question n°6 : **Donner** le rôle et le symbole d'un fusible. **Expliquer** son fonctionnement.

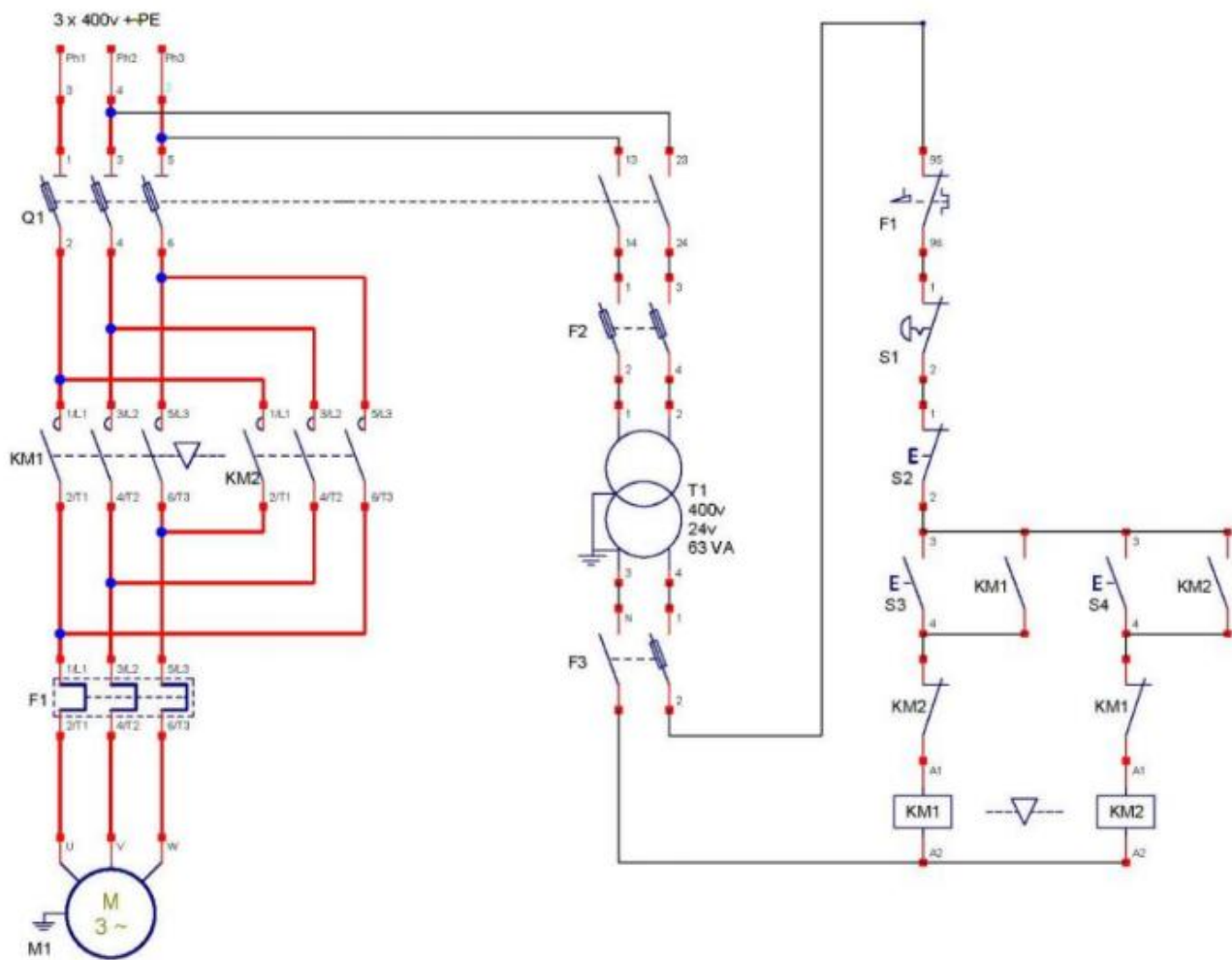

Question n°7 : **Donner** le nom de l'ensemble des appareils du schéma ci-dessus.

Question n°8 : **Compléter** le chronogramme de KM1 et de KM2.

